



**PALMERS**  
BEI DIR.

FRANCHISE KONZEPT

## **Palmers**

### **- eine beeindruckende Markengeschichte**

Bereits 1914 legte Ludwig Palmers den Grundstein für eine europäische Markengeschichte.

Palmers ist unangefochten österreichischer Marktführer und konnte diese Marktführerschaft trotz ständig wachsendem Wettbewerb in den letzten Jahren weiter ausbauen.

Palmers ist heute mit ca. 300 Shops und Franchisepartnern in aktuell 18 Ländern sowie in allen wichtigen Metropolen im deutschsprachigen und osteuropäischen Raum vertreten.

Nach dem erfolgreichen Marken-Relaunch 2005 expandiert Palmers dynamisch am deutschen und internationalen Markt!

Mit dem Erwerb der Lejaby Gruppe 2008 gehört Palmers im Premiumsegment zu den drei bedeutendsten Wäscheanbietern in Europa.



## Palmers ist ...

- ✦ eine populäre Wiener Marke mit internationalem Anspruch
- ✦ ein vertikaler Anbieter von Wäsche, Strumpfwaren, Bademode, Loungewear und Accessoires
- ✦ eine berührende, inspirierende Welt
- ✦ ein vitales Unternehmen mit Geschichte
- ✦ Händler mit vertikaler Ausrichtung

## Palmers steht für ...

- ✦ Romantik und Charme
- ✦ große Lebenslust
- ✦ Stil und Präsenz
- ✦ Anmut und Raffinesse
- ✦ das leistbare Besondere

Produkte von Palmers zu kaufen und zu tragen ist ein besonderes Vergnügen, eine Einladung „sich selbst etwas Gutes zu tun“.



# DIE PALMERS KOLLEKTION HERBST / WINTER 2011

**PALMERS**  
BEI DIR.



# DIE PALMERS KOLLEKTION HERBST / WINTER 2011

**PALMERS**  
BEI DIR.



# DIE PALMERS KOLLEKTION HERBST / WINTER 2011

**PALMERS**  
BEI DIR.



## Ausrichtung im Überblick

- ✦ **Sortiment** Dessous, Nachtwäsche, Bademode, Strümpfe, Herren
- ✦ **Standard** kompetentes und leistungsstarkes Basic-Sortiment mit sehr gutem Preis-/Leistungsverhältnis
- ✦ **Liefertermine** 4 Liefertermine pro Saison
- ✦ **Materialien** wertige und edle Materialien wie z.B. Bio-Cotton, Viskose, Seide, etc.
- ✦ **Preislagen Palmers Mode**

BH	€ 29,90 bis € 69,90
Unterteile	€ 7,90 bis € 27,90
Nachtwäsche	€ 39,90 bis € 89,90
Loungewear	€ 39,90 bis € 119,90
Bademode	€ 59,90 bis € 109,90



# PALMERS STORE KONZEPT

  
**PALMERS**  
BEI DIR.



# PALMERS STORE KONZEPT





# PALMERS SHOP-IN-SHOP BEISPIELVARIANTE 1: bis 15 m<sup>2</sup>

## Variante 1

Shopgröße  
Umsatzziel  
m<sup>2</sup>-Umsatz  
LUG  
Abschriften

## Details

15 m<sup>2</sup>  
€ 45.000,-  
€ 3.000,- brutto/m<sup>2</sup>  
2,5  
ca. 9%

Warengruppenpräsenz

70% Dessous (50% NOS/50% Mode)  
25% Nachtwäsche (100% Mode)  
5% Unterwäsche (100% Mode)  
420 Modelle  
ca. € 30.000,- VK  
(Saison FS 45%/Saison HW 55%)

Durchschnittlicher Bestand  
Vorordervolumen

## SIS Beispielfläche 15m<sup>2</sup>

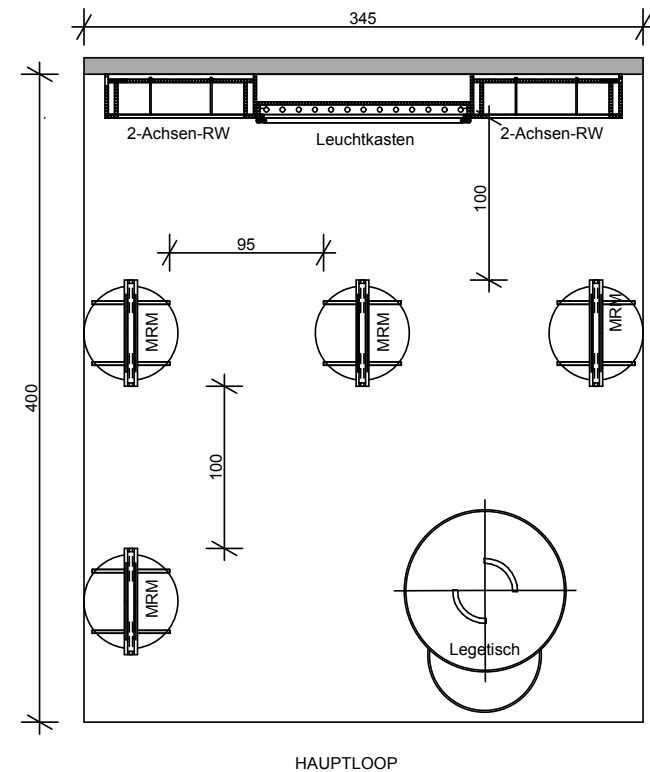

# PALMERS SHOP-IN-SHOP BEISPIELVARIANTE 2: bis 20 m<sup>2</sup>

## Variante 2

Shopgröße  
Umsatzziel  
m<sup>2</sup>-Umsatz  
LUG  
Abschriften

Warengruppenpräsenz

Durchschnittlicher Bestand  
Vorordervolumen

## Details

20 m<sup>2</sup>  
€ 60.000,-  
€ 3.000,- brutto/m<sup>2</sup>  
2,5  
ca. 9%

70% Dessous (50% NOS/50% Mode)  
25% Nachtwäsche (100% Mode)  
5% Unterwäsche (100% Mode)  
560 Modelle  
ca. € 35.000,- VK  
(Saison FS 45%/Saison HW 55%)

SIS Beispielfläche 20m<sup>2</sup>

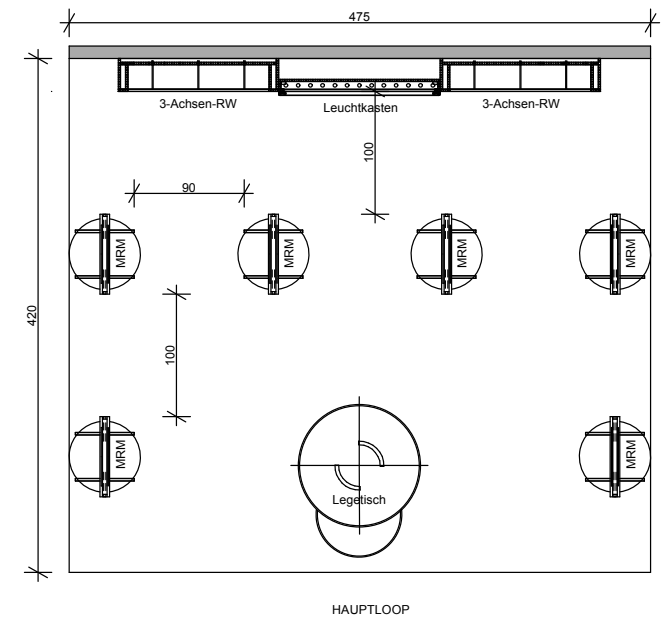

# PALMERS SHOP-IN-SHOP BEISPIELVARIANTE 3: bis 25 m<sup>2</sup> (inkl. DBM)

## Variante 3

Shopgröße  
Umsatzziel  
m<sup>2</sup>-Umsatz  
LUG  
Abschriften

Warengruppenpräsenz

Durchschnittlicher Bestand  
Vorordervolumen

## Details

25 m<sup>2</sup>  
€ 87.500,-  
€ 3.500,- brutto/m<sup>2</sup>  
2,5  
ca. 9%

60% Dessous (50% NOS/50% Mode)  
20% Nachtwäsche (100% Mode)  
5% Unterwäsche (100% Mode)  
15% Bademode (100% Mode)  
820 Modelle  
ca. € 58.000,- VK  
(Saison FS 45%/Saison HW 55%)

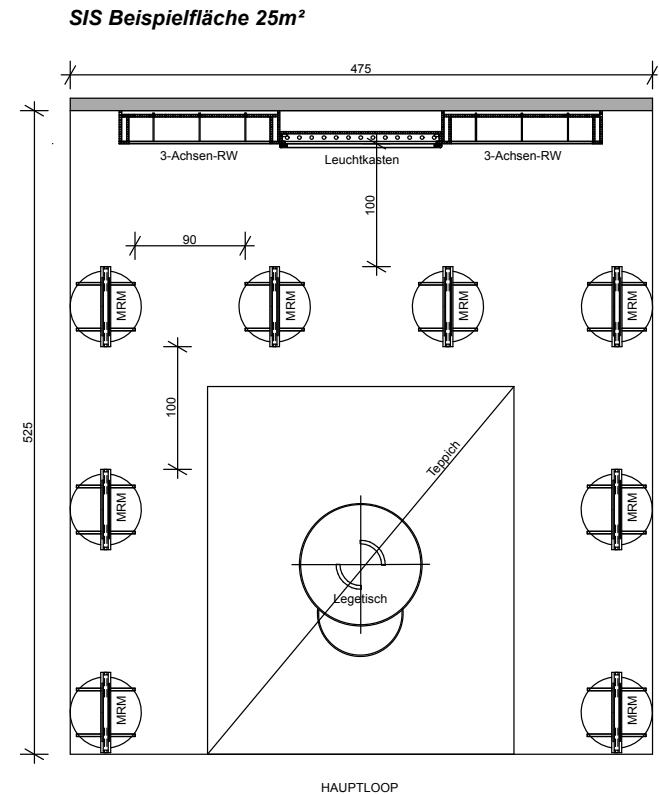



## Beispiele Variantenübersicht – prozentuale Verteilung

Warengruppe	15 m <sup>2</sup>	20 m <sup>2</sup>	25 m <sup>2</sup>
Dessous	70%	70%	60%
Nachtwäsche	25%	25%	20%
Unterwäsche	5%	5%	5%
Bademode	0%	0%	15%

## Platzierung im Shop

Warengruppe	15 m <sup>2</sup>	20 m <sup>2</sup>	25 m <sup>2</sup>
Dessous	2 Wandmodule 3-er 1,5 Mittelraummodule (Mode/Basic)	2 Wandmodule 4-er 1,5 Mittelraummodule (Mode/Basic)	2 Wandmodule 4-er 1,5 Mittelraummodule (Mode/Basic)
Nachtwäsche	1 Spinnenständer	2 Spinnenständer	2 Spinnenständer
Unterwäsche	0,5 Mittelraummodule	0,5 Mittelraummodule	0,5 Mittelraummodule
Bademode	-	-	FS 1 Spinnenständer und 1 Mittelraummodul, wechselt sich HW mit Nachtwäsche ab.
alle	Legetisch für Neuheiten/Mode alle Warengruppen		

## Leistungsvolumen

- ✦ attraktive wirtschaftliche Konditionen
- ✦ perfekt und harmonisch abgestimmtes Mod Sortiment mit optimaler Preis/Leistung
- ✦ kompetentes und leistungsstarkes Basic-Sortiment für die verschiedenen Zielgruppen
- ✦ professionelles Sortiments- und Flächenmanagement/Warensteuerung
- ✦ individuelle Flächenplanung durch unsere erfahrene/n Bauabteilung/Architekten
- ✦ Steuerung der Flächen via EDI und Limitplanung
- ✦ optional hochwertiges Möbel- und Deko-Konzept
- ✦ POS- und Deko-Pakete zur perfekten Flächeninszenierung
- ✦ Schulung der Mitarbeiter in Verkaufstechniken, Warenkunde und Visual Merchandising
- ✦ Unterstützung bei Werbung und Events durch eigene Werbe- und Marketingabteilung

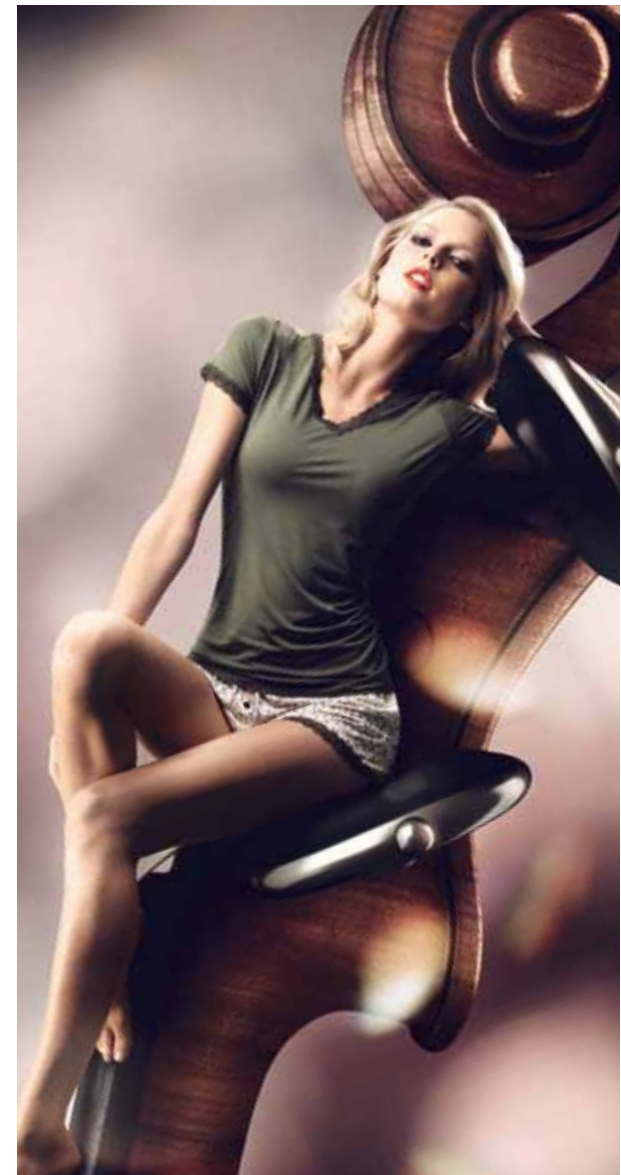

## Palmers Textil AG

Palmersstraße 6–8, A-2351 Wiener Neudorf, Österreich

T: +43 (0)2236 / 63 500-295, F: +43 (0)2236 / 63 500-441

E-Mail: [franchise@palmers.at](mailto:franchise@palmers.at)

[www.palmers.at](http://www.palmers.at)

